

As Luminárias Industriais High Bay SX LED foram dimensionadas com foco em qualidade, praticidade de utilização e economia através da otimização tecnológica. A linha de Refletores Industriais SX LED utiliza em suas fontes de alimentação – drivers – a tecnologia PHILIPS mais moderna no mercado e LED High Power LUMILEDS com alta eficácia luminosa.

SX LIH250

Luminária/Refletor Industrial
High Bay
LED - 250 W

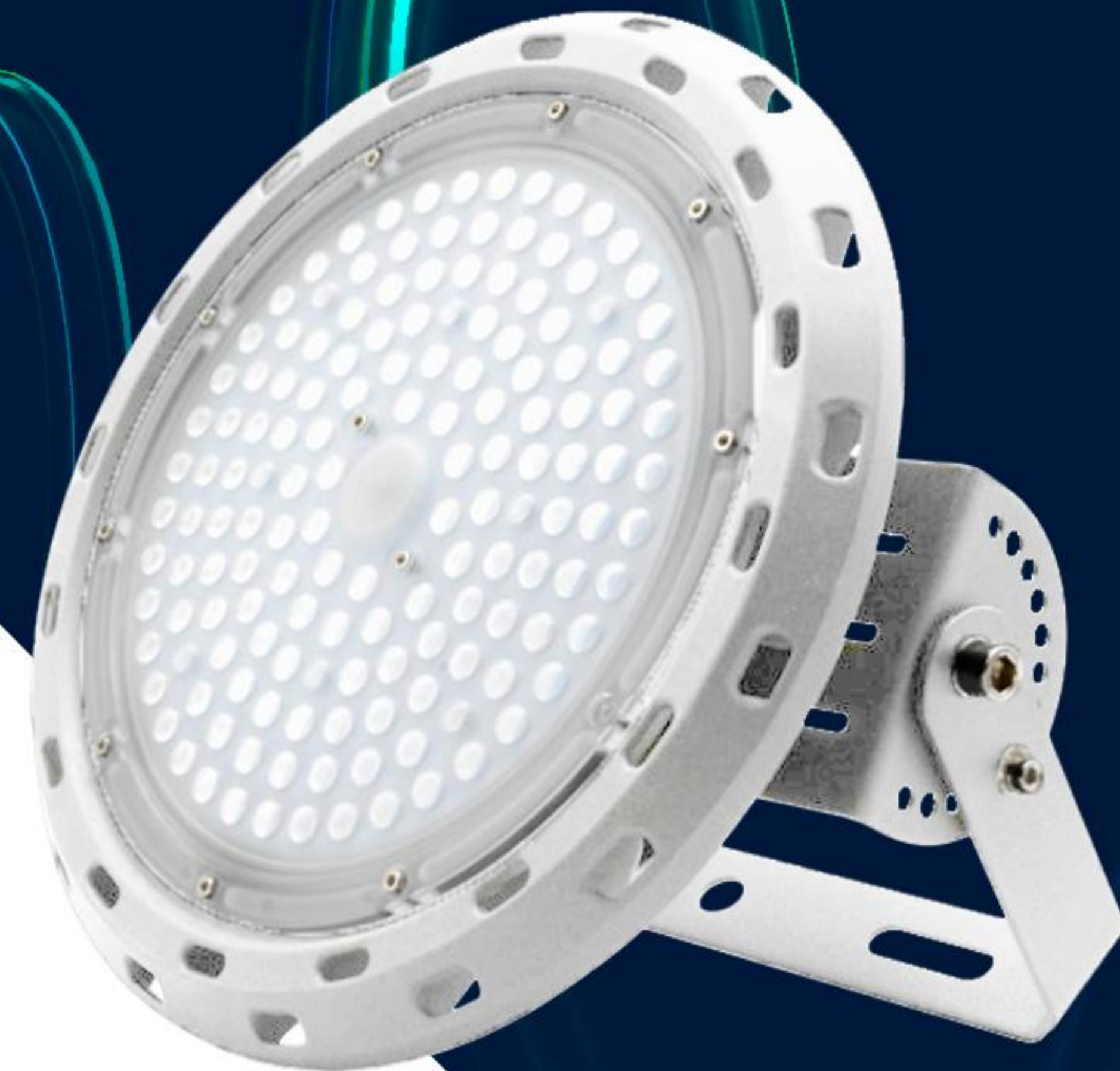

Benefícios do Produto

- Economia de até 80% no consumo de energia elétrica;
- Tecnologia PHILIPS;
- Baixa manutenção;
- Elementos de fixação em aço inox;
- Fácil instalação;
- Pintura eletroestática com proteção UV.



Curvas Fotométricas

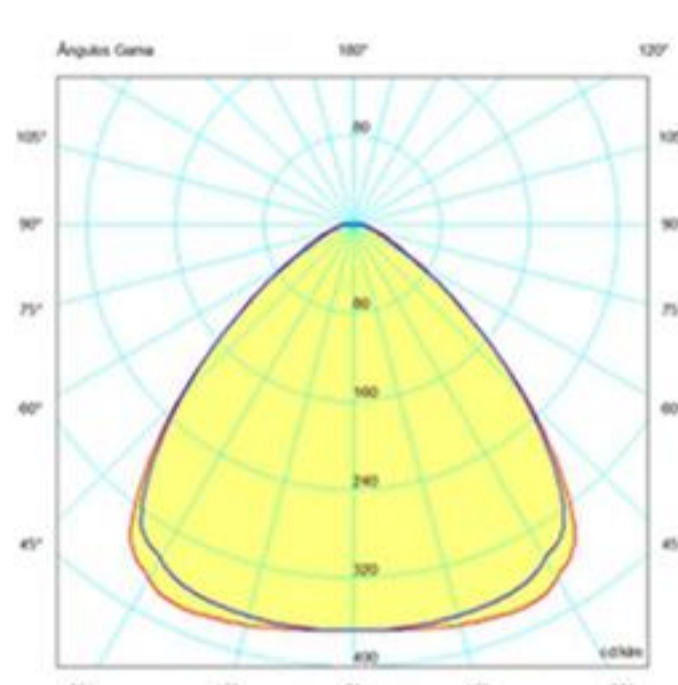

Ângulo de Abertura 90° x 90°

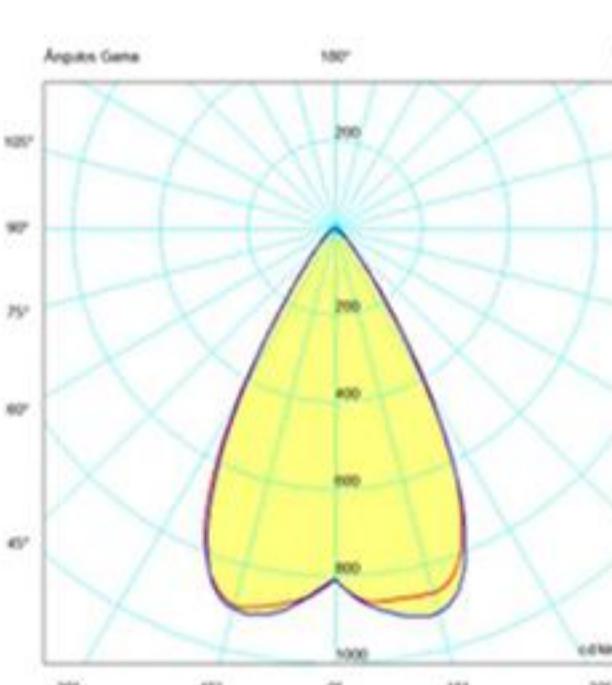

Ângulo de Abertura 60° x 60°

Características do Produto

Técnicas

Peso	5,7 kg
Opcional	Dali / 1 ~ 10 v
Grau de Proteção	IP66
Proteção Antissurto	Incluso

Desenho Técnico

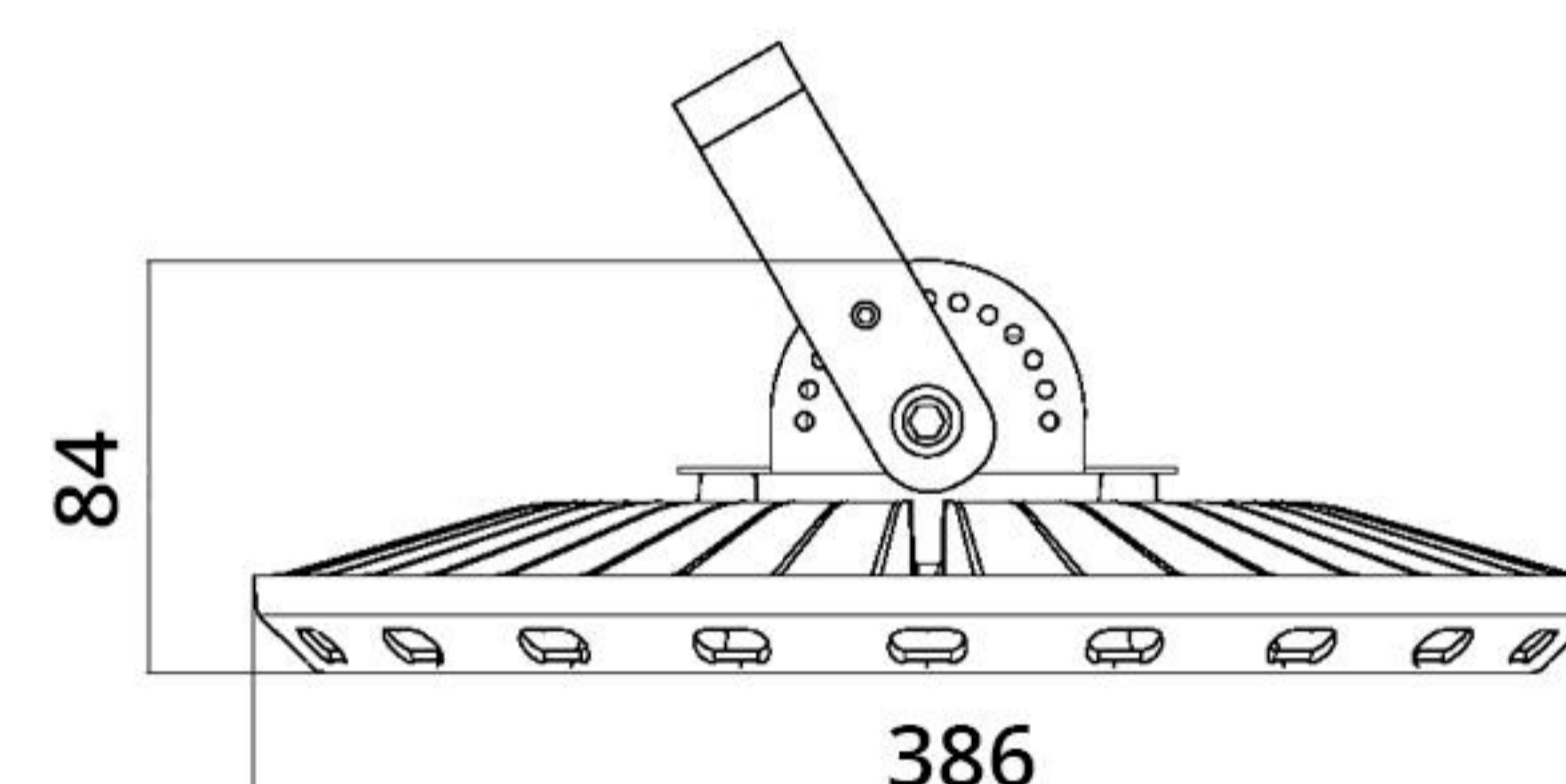

A Luminária Industrial High Bay utiliza tecnologia MULTILED, o que possibilita um ótimo dimensionamento de seus dissipadores de calor. Essa tecnologia é montada em placa de circuito impresso com ensaios elétricos, fotométricos e laudos IES realizados em laboratórios homologados pelo INMETRO.

Elétricas

Potência	238 W
Tensão de Operação	120 ~ 277 Vac / 202 ~ 254 Vac
Frequência	50 ~ 60 Hz
Fator de Potência	> 0,98
Harmônica	< 10%

Fotométricas

Fluxo Luminoso do LED	38.310 lm
Eficiência Luminosa do LED	125 lm/W
Fluxo Luminoso da Luminária	33.362 lm
Temperatura de Cor	4.000 K - 5.000 K
Ângulos de Abertura	60° x 60° - 90° x 90°
IRC	> 70

